

DOT R27 DARK

Τα DOT DARK R27® είναι φωτιστικά με αντιθαμβωτικό φακό της σειράς Dots από την BarisLight®. Μπορούν να χρησιμοποιηθούν για φωτισμό εσωτερικού και εξωτερικού χώρου (οροφή, τοίχος, πέργκολες κλπ.) με επαρκή και ποιοτικό φωτισμό καθώς επίσης διαθέτουν και την δυνατότητα dimming για να δημιουργήσετε την ατμόσφαιρα που επιθυμείτε

DOT DARK R27® are lights with an anti-glare lens from the Dots series by BarisLight®. They can be used for indoor and outdoor lighting (ceiling, wall, pergolas, etc.) with sufficient and quality lighting as well as dimming to create the desired atmosphere

SKU: DDT27 - XX-XX-XX-XX-XX-XX-XX

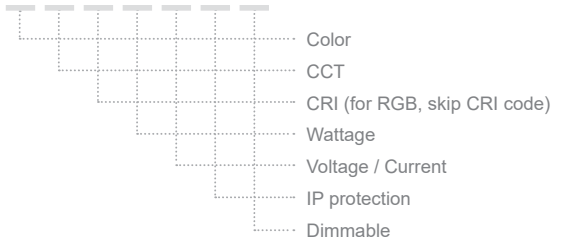

ΠΕΡΙΕΧΟΜΕΝΑ / CONTENTS

DATASHEET 1
 MANUAL 3



DATASHEET

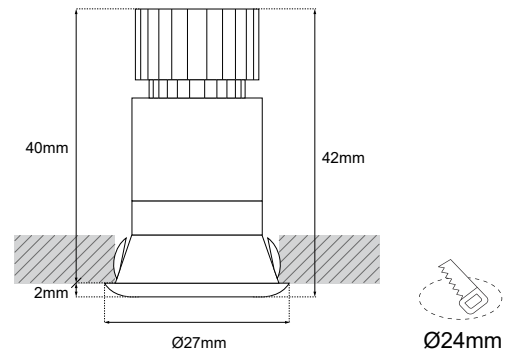

GENERAL INFORMATION

APPLICATION	Ceiling or Wall / Recessed
MATERIAL	Polycarbonate / Plastic
INCL. CABLE	Yes
ELECTRIC GEAR	Not Included
BEAM ANGLE	25D
WEIGHT	20gr
ORIGIN	Greece

DOT R27 DARK

SKU: DDT27-XX-XX-XX-XX-XX-XX-XX

COLOR CCT CRI WATTAGE VOLTAGE/CURRENT IP PROTECTION DIMMABLE

Color*		CCT*	CRI*	Wattage*	Voltage / Current*
White (WH)		2700K (120Lm/w) (27K)	Ra80 (80)	1W (1W)	12V (V1)
Black (BL)		3000K (130Lm/w) (30K)	Ra90 (90)	2.5W (2W)	24V (V2)
Gray (GR)		4000K (140Lm/w) (40K)			350mA (1W) (V4)
Dark gray (DG)		6000K (145Lm/w) (60K)			
		(R) / (G) / (B) / (A)			
		RGB (C1)			

IP	Dimmable*
IP20 (20)	Dim (D)
Front: IP65 / Back: IP20 (65-20)*	No Dim ()

*** Caution:**
The IP65 protection only applies to the specific area of the luminaire.

*** Προσοχή:**
Η στεγανότητα IP65 ισχύει μόνο για τη συγκεκριμένη περιοχή του φωτιστικού

*** Υποχρεωτική επιλογή / Mandatory option**

Δημιουργία Κωδικού προϊόντος / Product Code generator

DDT27- color - wattage - voltage/current - CCT - CRI - dimmable

EXAMPLE:
DDT27-BL-2W-V1-30K-80-54-D
for Dot R27 Dark, Black, 2.5W, 12V, 3000K, Ra80, IP54, Dimmable

LIGHT DISTRIBUTION

DOT R27 DARK 2.5W 24V 3000K 25

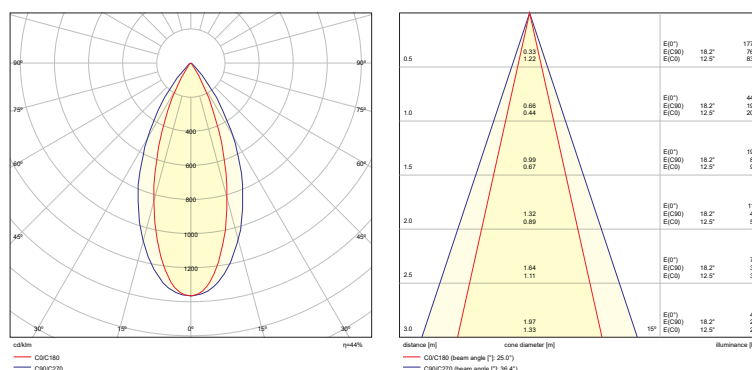

DOT R27 DARK MANUAL

ΟΔΗΓΙΕΣ ΕΓΚΑΤΑΣΤΑΣΗΣ INSTALLATION INSTRUCTIONS

ΣΗΜΑΝΤΙΚΟ:

Αυτό το εξάρτημα πρέπει να εγκατασταθεί από εξειδικευμένο ηλεκτρολόγο.

Η BarisLight δεν φέρει ευθύνη για τυχόν ζητήματα που προκύπτουν από ακατάλληλη εγκατάσταση που δεν συμμορφώνεται με τα τοπικά πρότυπα ασφαλείας.

Παρακαλούμε δώστε ένα αντίγραφο αυτών των οδηγιών στο άτομο που είναι υπεύθυνο για τη συντήρηση της εγκατάστασης.

IMPORTANT:

This luminaire must be installed by a qualified electrician.

Disclaimer:

BarisLight is not liable for any issues arising from improper installation that does not comply with local safety standards.

Instructions:

Please provide a copy of these instructions to the person responsible for maintaining the installation.

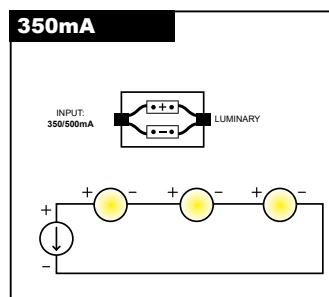
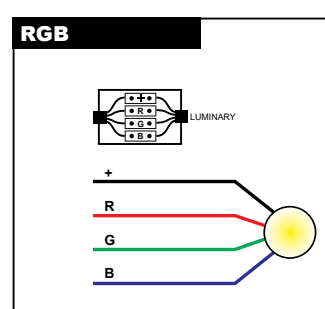
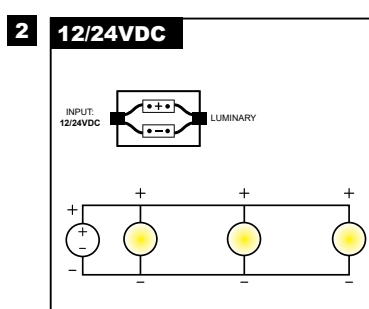
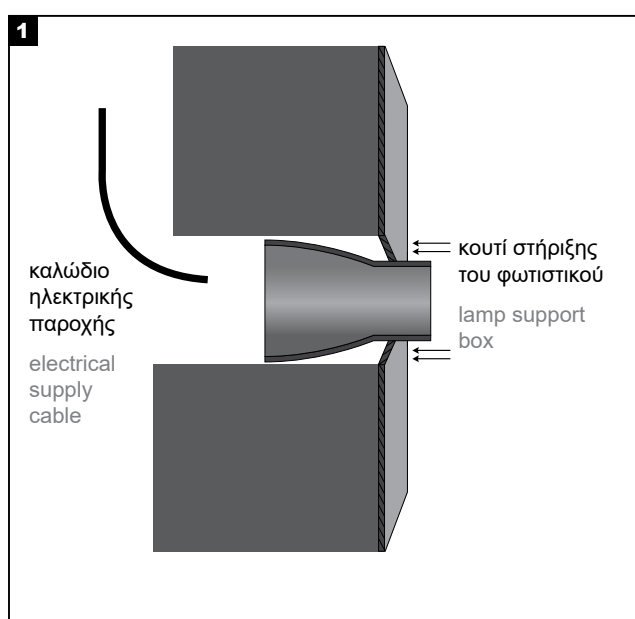

Συνδέστε το καλώδιο του φωτιστικού με την ηλεκτρική παροχή. Η σύνδεση πρέπει να είναι στεγανή.

Connect the cable of the luminaire with the electrical supply. The connection must be sealed.

Διαδικασία καλωδίωσης

1. Κλείστε τον κεντρικό διακόπτη ρεύματος.
2. Συνδέστε τα φωτιστικά στη μονάδα παροχής ρεύματος.
3. Συνδέστε τη μονάδα τροφοδοσίας στο ηλεκτρικό δίκτυο.
4. Ενεργοποιήστε τον κεντρικό διακόπτη ρεύματος.

Σημείωση ασφαλείας: Βεβαιωθείτε ότι ο κεντρικός διακόπτης λειτουργίας είναι απενεργοποιημένος κατά τη διάρκεια όλων των διαδικασιών συντήρησης και εγκατάστασης.

Προειδοποίηση: Αποφύγετε τη σύνδεση πάρα πολλών φωτιστικών παράλληλα σε μία μόνο μονάδα τροφοδοσίας για να αποφευχθεί η υπερφόρτωση.

Wiring Procedure

1. Turn off the main power switch.
2. Connect the luminaires to the power supply unit.
3. Connect the power supply unit to the electrical network.
4. Turn on the main power switch.

Safety Notice: Ensure the main power switch is turned off during all maintenance and installation procedures.

Warning: Avoid connecting too many luminaires in parallel to a single power supply unit to prevent overloading.

3a ΕΦΑΡΜΟΓΗ ΣΤΟΝ ΤΟΙΧΟ
APPLICATION IN WALL

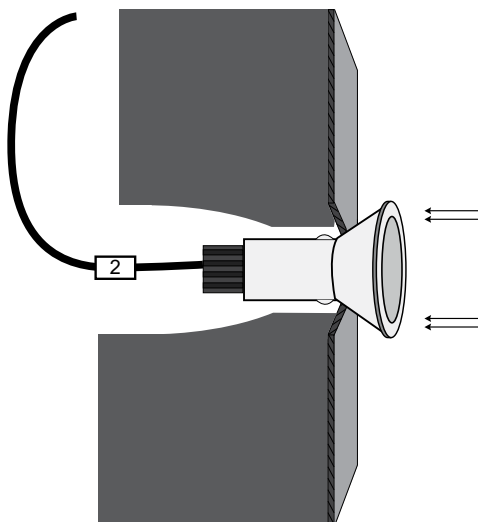

Εφαρμόστε το φωτιστικό στην οπή μέχρι να σφηνώσει και να σταθεροποιηθεί στον τοίχο.

Apply the luminaire in the cutting hole until it is firm and stabilized in the wall.

3b ΕΦΑΡΜΟΓΗ ΣΤΟ ΤΑΒΑΝΙ
APPLICATION ON CEILING

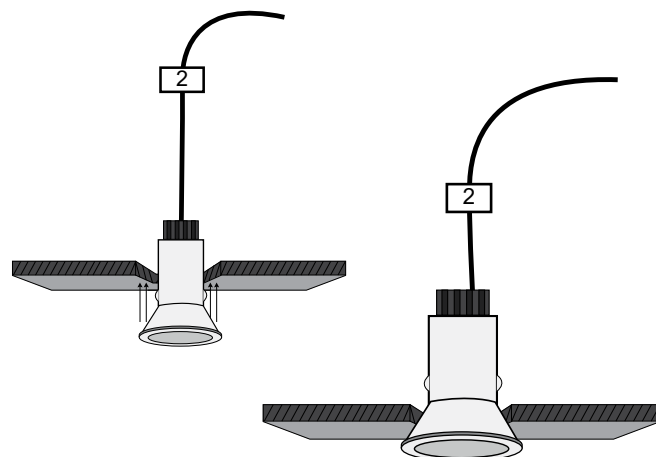

Εφαρμόστε το φωτιστικό στην οπή μέχρι να σφηνώσει και να σταθεροποιηθεί στο ταβάνι.

Apply the luminaire in the cutting hole until it is firm and stabilized on the ceiling.