

AMORGOS 100×100

ΠΕΡΙΕΧΟΜΕΝΑ | CONTENTS

Datasheet 1
Manual 3

SKU: **AMRG1010-XX-XX-XX-XX-XX**

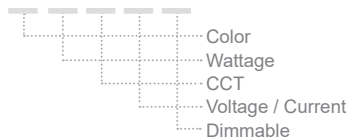

DATASHEET



GENERAL INFORMATION

APPLICATION:	Indoor / Outdoor
MOUNTING SURFACE:	Wall
MOUNTING TYPE:	Surface mounted
MATERIAL:	PETG HF
CABLE INCLUDED:	Yes
DRIVER INCLUDED:	No
IP PROTECTION:	IP65
LIFETIME:	50000 hours
WARRANTY:	3-5 years (5 years upon request)
ORIGIN:	GR



DIMENSIONS & WEIGHT

DIMENSIONS:	W100 × H100 × L42 mm
WEIGHT:	182g

ILLUMINANT

LIGHT SOURCE:	LED
LED TYPE:	XTE / XPG
LED BRAND:	Cree
LED QTY:	1L
BEAM ANGLE:	60D

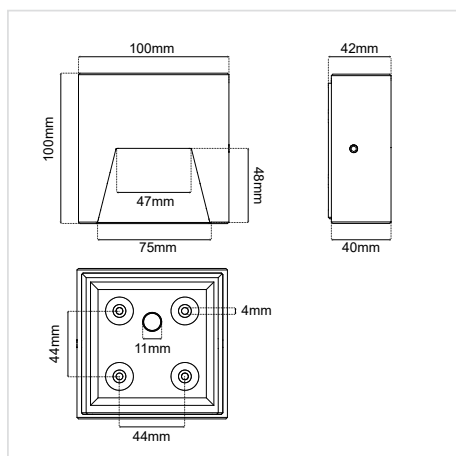

AMORGOS 100×100

SKU: AMRG1010-XX-XX-XX-XX-XX

WATTAGE CCT CRI
VOLTAGE/CURRENT DIMMABLE

CONFIGURATION OPTIONS

*COLOR:

Black	(BL)	
Grey	(GR)	
White	(WH)	

*WATTAGE:

0.5W	(0.5W)
1W	(1W)
1.5W	(1.5W)
2W	(2W)
3W	(3W)

*CCT:

*CCT:	*CRI:	OUTPUT:
2700K (27K)	Ra80 (80)	100 lm/W
	Ra90 (90)	80 lm/W
3000K (30K)	Ra80 (80)	110 lm/W
	Ra90 (90)	88 lm/W
4000K (40K)	Ra80 (80)	120 lm/W
	Ra90 (90)	96 lm/W
5000K (50K)	Ra80 (80)	120 lm/W
	Ra90 (90)	96 lm/W
6000K (60K)	Ra80 (80)	125 lm/W
	Ra90 (90)	100 lm/W
Red (R)		
Green (G)		
Blue (B)		
Amber (A)		
RGB (C1)		

*VOLTAGE/CURRENT:

12VDC	(V1)
24VDC	(V2)
230VAC (3W only)	(V3)
350mA	(V5)
500mA	(V6)

*DIMMABLE:

Dimmable	(D)
On/Off	(_)

* Υποχρεωτική επιλογή / Mandatory option

ΔΗΜΙΟΥΡΓΙΑ ΚΩΔΙΚΟΥ ΠΡΟΪΟΝΤΟΣ / PRODUCT CODE GENERATOR:
AMRG1010 - Color - Wattage - CCT - CRI - Voltage/Current - Dimmable

ΠΑΡΑΔΕΙΓΜΑ / EXAMPLE:

AMRG1010-BL-1W-27K-90-V1-__

for AMORGOS 100×100, Black, 1W, 2700K, Ra90, 12VDC, On/Off

AMORGOS 100×100 MANUAL

ΟΔΗΓΙΕΣ ΕΓΚΑΤΑΣΤΑΣΗΣ INSTALLATION INSTRUCTIONS

ΣΗΜΑΝΤΙΚΟ:

Αυτό το εξάρτημα πρέπει να εγκατασταθεί από εξειδικευμένο ηλεκτρολόγο.

Η BarisLight δεν φέρει ευθύνη για τυχόν ζητήματα που προκύπτουν από ακατάλληλη εγκατάσταση που δεν συμμορφώνεται με τα τοπικά πρότυπα ασφαλείας.

Παρακαλούμε δώστε ένα αντίγραφο αυτών των οδηγιών στο άτομο που είναι υπεύθυνο για τη συντήρηση της εγκατάστασης.

ΣΥΝΔΕΣΗ ΜΕ ΤΗΝ ΗΛΕΚΤΡΙΚΗ ΠΑΡΟΧΗ CONNECTION TO THE ELECTRICAL SUPPLY

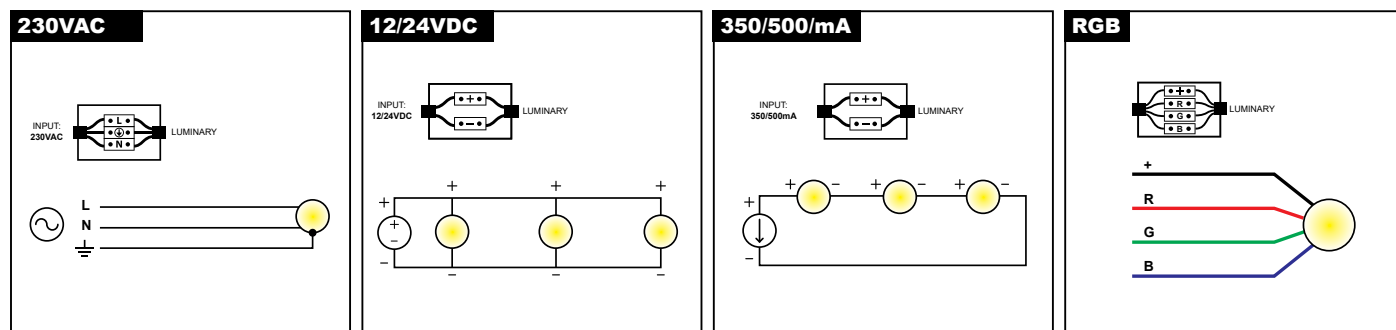

Διαδικασία καλωδίωσης

1. Κλείστε τον κεντρικό διακόπτη ρεύματος.
2. Συνδέστε τα φωτιστικά στη μονάδα παροχής ρεύματος.
3. Συνδέστε τη μονάδα τροφοδοσίας στο ηλεκτρικό δίκτυο.
4. Ενεργοποιήστε τον κεντρικό διακόπτη ρεύματος.

Σημείωση ασφαλείας: Βεβαιωθείτε ότι ο κεντρικός διακόπτης λειτουργίας είναι απενεργοποιημένος κατά τη διάρκεια όλων των διαδικασιών συντήρησης και εγκατάστασης.

Προειδοποίηση: Αποφύγετε τη σύνδεση πάρα πολλών φωτιστικών παράλληλα σε μία μόνο μονάδα τροφοδοσίας για να αποφευχθεί η υπερφόρτωση.

IMPORTANT:

This luminaire must be installed by a qualified electrician.

Disclaimer:

BarisLight is not liable for any issues arising from improper installation that does not comply with local safety standards.

Instructions:

Please provide a copy of these instructions to the person responsible for maintaining the installation.

Wiring Procedure

1. Turn off the main power switch.
2. Connect the luminaires to the power supply unit.
3. Connect the power supply unit to the electrical network.
4. Turn on the main power switch.

Safety Notice: Ensure the main power switch is turned off during all maintenance and installation procedures.

Warning: Avoid connecting too many luminaires in parallel to a single power supply unit to prevent overloading.

AMORGOS 100×100 MANUAL

Τοποθέτηση στην επιφάνεια Installation on the surface

