

# PATH SQ

## ΠΕΡΙΕΧΟΜΕΝΑ | CONTENTS

Datasheet ..... 1  
Manual ..... 2

SKU: PATH-XX-XX-XX-XX-XX-XX



## DATASHEET

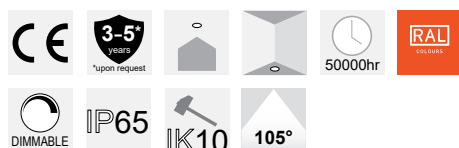

### GENERAL INFORMATION

APPLICATION:	Outdoor
MOUNTING SURFACE:	Ground
MOUNTING TYPE:	Surface mounted
MATERIAL:	Inox
GLASS COVER:	Silicone Optic
IP RATING:	IP65
IK RATING:	IK10
CABLE INCLUDED:	Yes
DRIVER INCLUDED:	No
LED BRAND:	Vossloh-Schwabe
BEAM ANGLE:	105D
LUMINOUS EFFICACY:	150 lm/W
LIFETIME:	50000 hours
WARRANTY:	3 years (*5 years upon request)
ORIGIN:	GR

### CONFIGURATION OPTIONS

*DIMENSIONS:	*COLOR:	*WATTAGE:
SQ100 × H800 (1)	Black (BL)	3W (3W)
SQ150 × H800 (2)	White (WH)	6W (6W)
	RAL colors (RL)	8W (8W)
	No color (NO)	10W (10W)
		15W (15W)

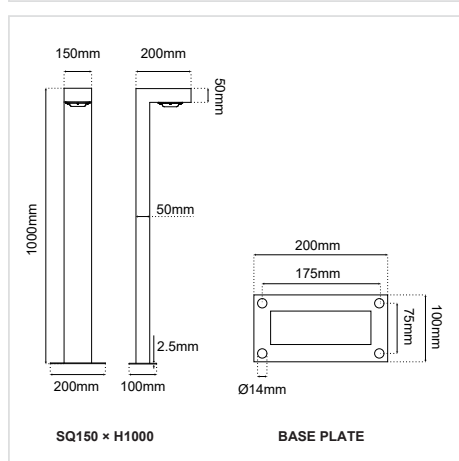
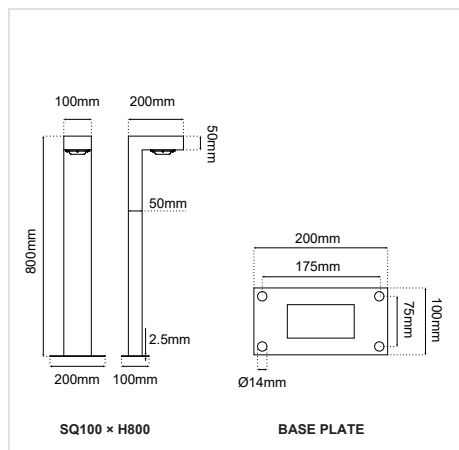

*CCT:	*VOLTAGE:	*DIMMABLE:
2700K (27K)	12VDC (V1)	Dimmable (PWM) (D)
3000K (30K)	24VDC (V2)	On/Off (L)
4000K (40K)		
5000K (50K)		
6000K (60K)		
Red (R)		
Green (G)		
Blue (B)		
Amber (A)		

\* Υποχρεωτική επιλογή / Mandatory option

ΔΗΜΙΟΥΡΓΙΑ ΚΩΔΙΚΟΥ ΠΡΟΪΟΝΤΟΣ / PRODUCT CODE GENERATOR:  
**PATH-Dimensions-Color-Wattage-CCT-Voltage-Dimmable**

ΠΑΡΑΔΕΙΓΜΑ / EXAMPLE:  
**PATH-1-BL-6W-30K-V2\_-**  
for Path SQ100 × H800, Black, 6W, 3000K, 24VDC, On/Off

## PATH SQ MANUAL

### ΟΔΗΓΙΕΣ ΕΓΚΑΤΑΣΤΑΣΗΣ INSTALLATION INSTRUCTIONS

#### ΣΗΜΑΝΤΙΚΟ:

**Αυτό το εξάρτημα πρέπει να εγκατασταθεί από εξειδικευμένο ηλεκτρολόγο.**

Η BarisLight δεν φέρει ευθύνη για τυχόν ζητήματα που προκύπτουν από ακατάλληλη εγκατάσταση που δεν συμμορφώνεται με τα τοπικά πρότυπα ασφαλείας.

Παρακαλούμε δώστε ένα αντίγραφο αυτών των οδηγιών στο άτομο που είναι υπεύθυνο για τη συντήρηση της εγκατάστασης.

### ΣΥΝΔΕΣΗ ΜΕ ΤΗΝ ΗΛΕΚΤΡΙΚΗ ΠΑΡΟΧΗ CONNECTION TO THE ELECTRICAL SUPPLY

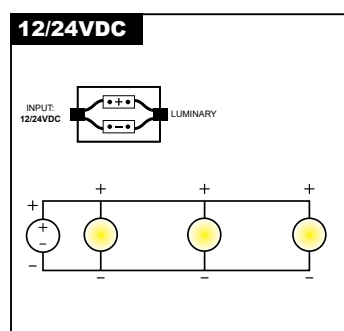

#### Διαδικασία καλωδίωσης

1. Κλείστε τον κεντρικό διακόπτη ρεύματος.
2. Συνδέστε τα φωτιστικά στη μονάδα παροχής ρεύματος.
3. Συνδέστε τη μονάδα τροφοδοσίας στο ηλεκτρικό δίκτυο.
4. Ενεργοποιήστε τον κεντρικό διακόπτη ρεύματος.

**Σημείωση ασφαλείας:** Βεβαιωθείτε ότι ο κεντρικός διακόπτης λειτουργίας είναι απενεργοποιημένος κατά τη διάρκεια όλων των διαδικασιών συντήρησης και εγκατάστασης.

**Προειδοποίηση:** Αποφύγετε τη σύνδεση πάρα πολλών φωτιστικών παράλληλα σε μία μόνο μονάδα τροφοδοσίας για να αποφευχθεί η υπερφόρτωση.

#### IMPORTANT:

**This luminaire must be installed by a qualified electrician.**

#### Disclaimer:

BarisLight is not liable for any issues arising from improper installation that does not comply with local safety standards.

#### Instructions:

Please provide a copy of these instructions to the person responsible for maintaining the installation.

#### Wiring Procedure

1. Turn off the main power switch.
2. Connect the luminaires to the power supply unit.
3. Connect the power supply unit to the electrical network.
4. Turn on the main power switch.

**Safety Notice:** Ensure the main power switch is turned off during all maintenance and installation procedures.

**Warning:** Avoid connecting too many luminaires in parallel to a single power supply unit to prevent overloading.

## PATH SQ MANUAL

### Τοποθέτηση στο έδαφος Installation on the ground

**1**

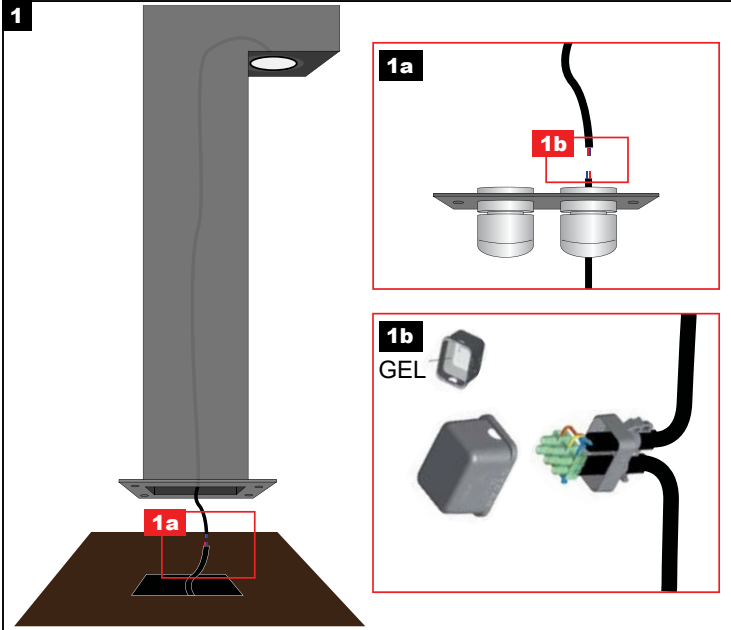

**1a**

**1b**

GEL

1a. Συνδέστε τα καλώδια.  
1b. Η σύνδεση πρέπει να είναι στεγανή, με τη βοήθεια ενός αδιάβροχου κονέκτορα με τζελ στο εσωτερικό του.

1a. Connect the cables  
1b. The connection should be waterproof, using a waterproof connector with gel inside.

**2**

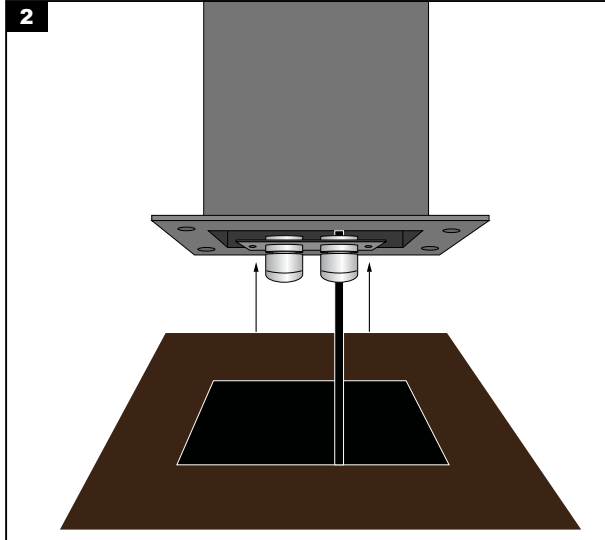

Τοποθετήστε την τάπα στο εσωτερικό του φωτιστικού.  
Place the cap inside the bollard.

**3**

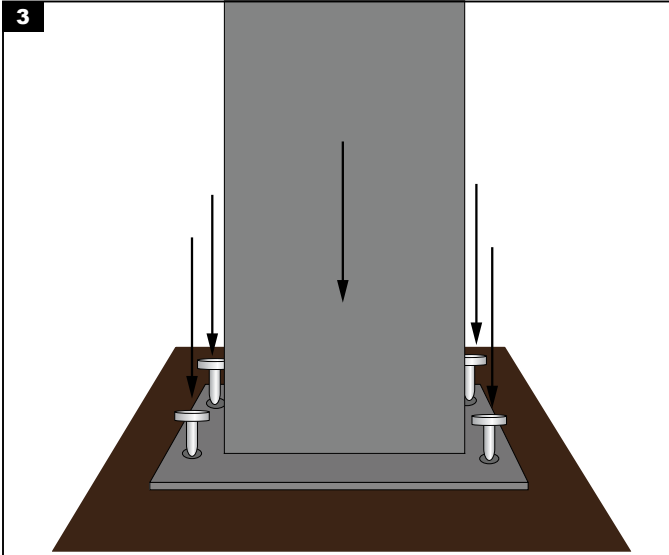

Βιδώστε το φωτιστικό στο έδαφος με τις INOX βίδες.  
Screw the lamp to the ground with the INOX screws.

**4**

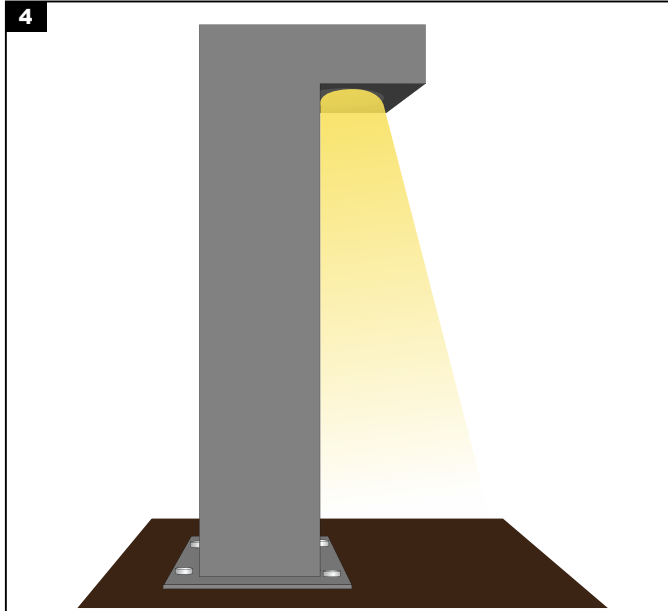

Το φωτιστικό είναι έτοιμο για χρήση.  
The bollard is ready for use.